

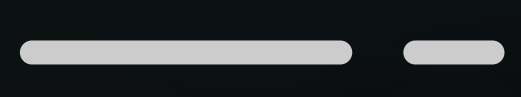

# Manual de instruções

# EEG1

LEVA



# Muito obrigado!

LEVA

Agradecemos a sua confiança em nossa marca e pela escolha de nossa motocicleta elétrica!

É com grande satisfação que lhe damos as boas-vindas à comunidade de motociclistas da Leva Motors que, assim como nós, acreditam no potencial da mobilidade elétrica.

As motocicletas elétricas da Leva combinam performance, design e praticidade para proporcionar uma experiência única de pilotagem. Convidamos você a explorar todos os recursos e benefícios que a sua motocicleta elétrica oferece, desfrutando de uma condução ágil, silenciosa e sustentável.

Para que você possa aproveitar ao máximo a sua Leva com segurança e tranquilidade, elaboramos um manual do usuário completo e de fácil compreensão. Aqui você encontrará informações detalhadas sobre a operação da motocicleta, os procedimentos de manutenção, dicas de segurança, solução de problemas e muito mais.



**Recomendamos a leitura atenta deste manual antes da sua primeira utilização. As informações apresentadas a seguir são essenciais para garantir a sua segurança, o bom funcionamento da motocicleta e a longevidade da bateria.**

A Leva Motors se coloca à disposição para auxiliá-lo em qualquer dúvida ou necessidade. Em caso de dúvidas e/ou solicitações relacionadas ao produto, entre em contato com a nossa equipe de suporte técnico.

Desejamos a você ótimas viagens e uma experiência incrível com a sua motocicleta Leva!



**Leva Motors LTDA**

levamotors.com

contato@levamotors.com

(11)91626-3113

PRODUZIDO NO  
POLO INDUSTRIAL  
DE MANAUS



CONHEÇA A AMAZÔNIA



**Primeiras instruções**

**Visão geral**

**Códigos VIN e motor**

**Painel de instrumentos**

**Controles**

**Chave e cartão NFC**

**Baterias**

**Peças e acessórios**

**Condições adversas**

**Revisões programadas**

**Plano de manutenção**

**Garantia**

# Primeiras instruções



A presença deste símbolo indica um **alerta** para condições, práticas e/ou procedimentos que devem ser observados pelo usuário para a **preservação de sua segurança** e de outros, incluindo **medidas preventivas** para evitar potenciais sinistros que podem causar danos pessoais e materiais.



A presença deste símbolo indica uma **recomendação** para condições, práticas e/ou procedimentos que devem ser observados pelo usuário para uma **condução econômica, eficiente e sustentável**, incluindo medidas que promovem maior autonomia e longevidade do veículo e suas baterias.



# Visão Geral

LEVA

Os principais componentes da motocicleta elétrica EG1 e de maior interesse do usuário são apresentados a seguir:

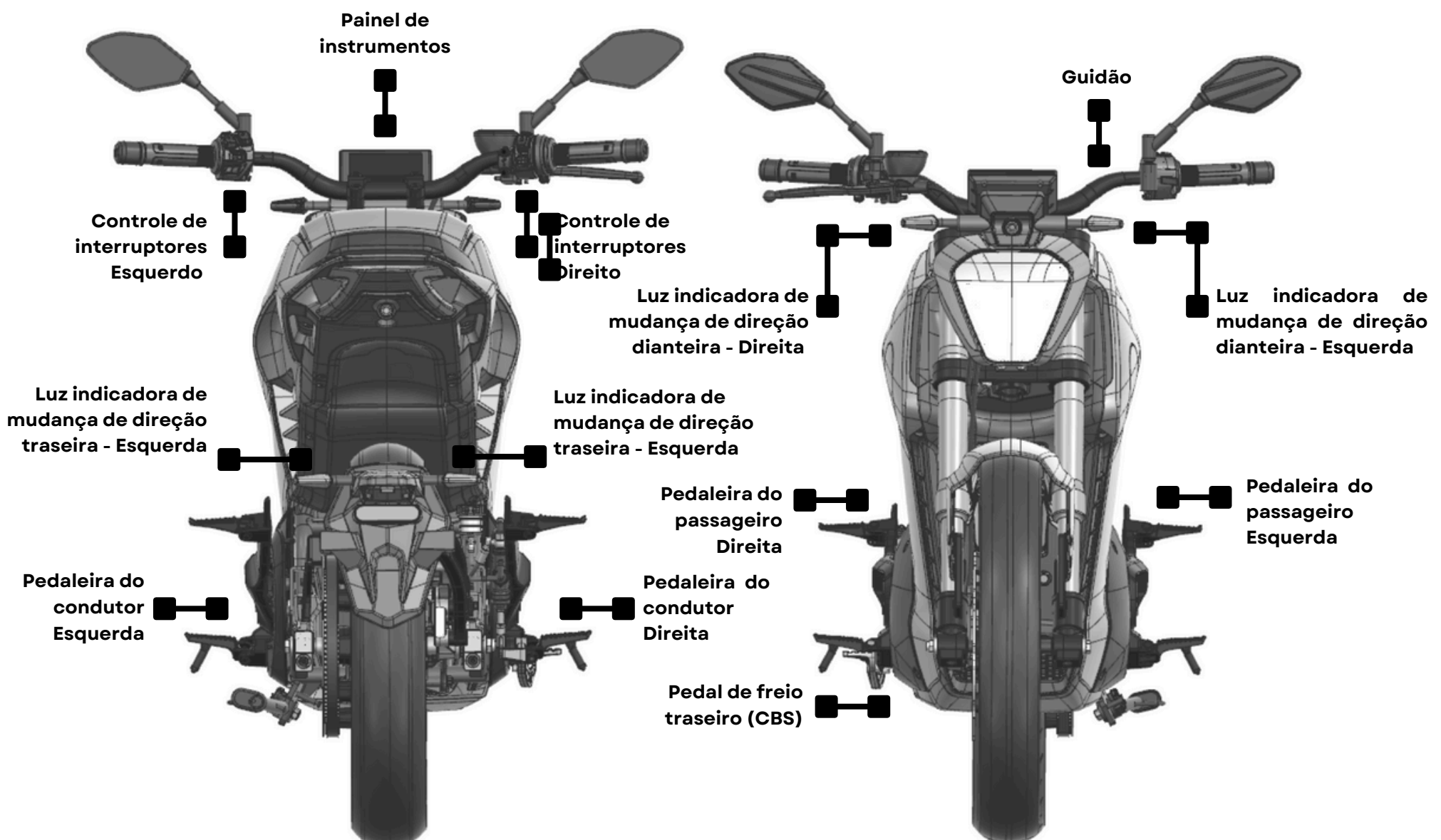
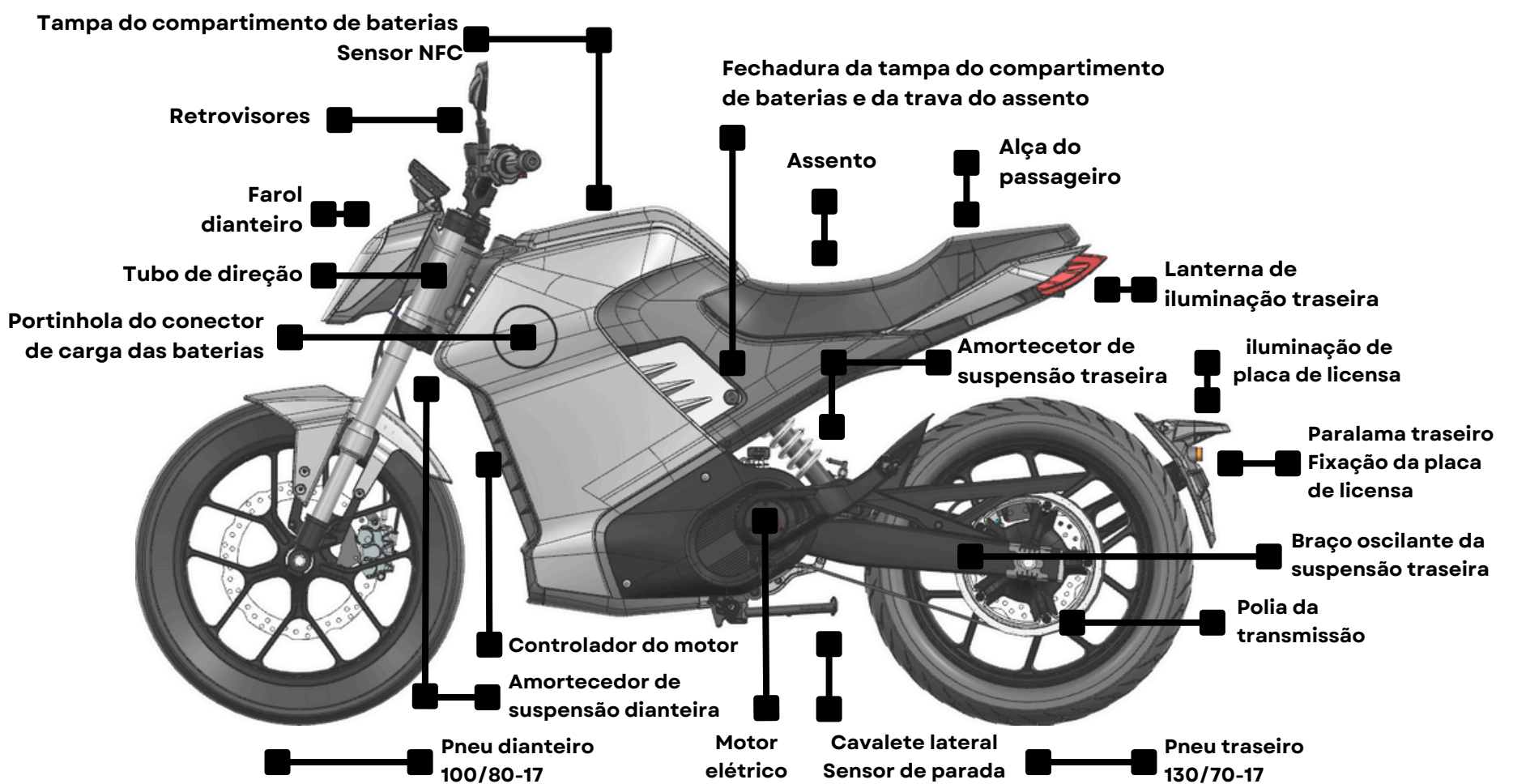

## Códigos de identificação do chassi (VIN) e motor

LEYA

O código de identificação do veículo (VIN) está localizado no chassi da motocicleta, na lateral direita do tubo de direção do veículo considerando o sentido de marcha, e pode ser facilmente verificado com a movimentação do guidão:

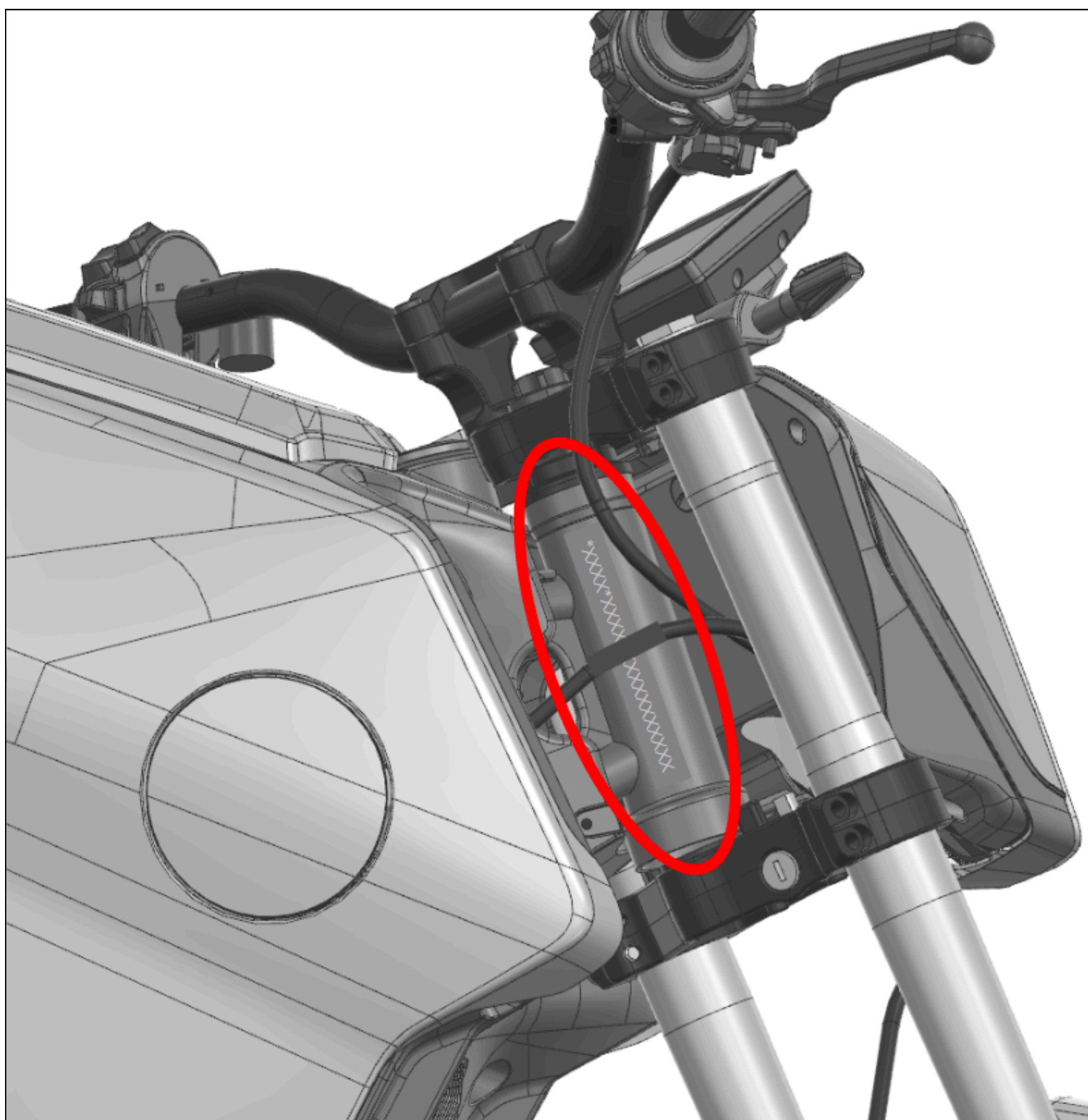

O código VIN contém 17 caracteres. Sua gravação no chassi da motocicleta é precedida pelo ano de fabricação do veículo, conforme estabelecido pelo CONTRAN - Conselho Nacional de Trânsito.

Para fins de solicitação de assistência técnica e requerimento de peças de reposição considerar os 8 últimos caracteres do código VIN - seção de identificação do veículo, compreendida pelos caracteres da posição 10 até a 17 do código VIN.



## Códigos de identificação do chassi (VIN) e motor

LEYA

O código de série do motor está localizado na carcaça do motor elétrico que encontra-se instalado na região central inferior da motocicleta, conforme mostrado a seguir:

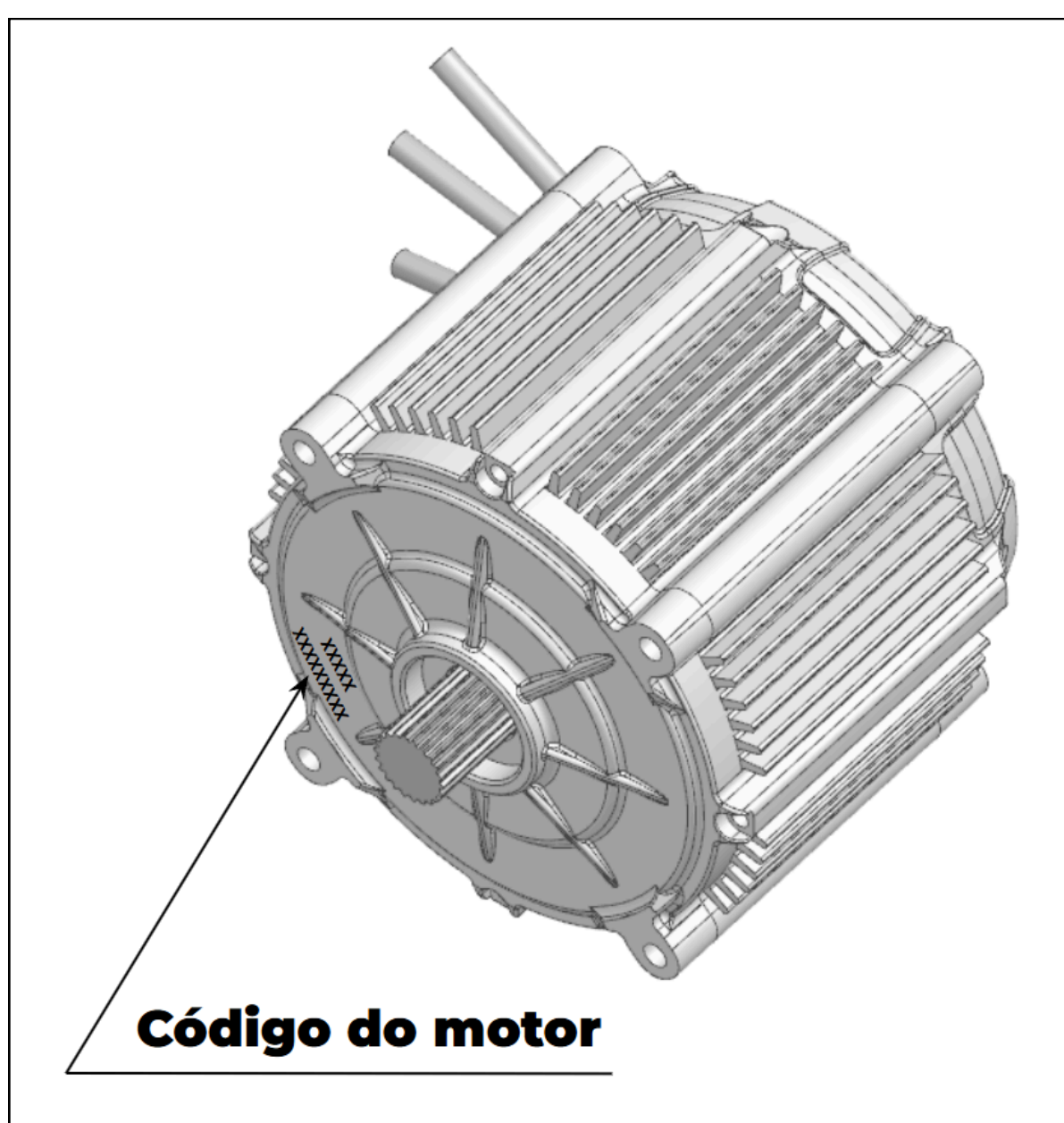
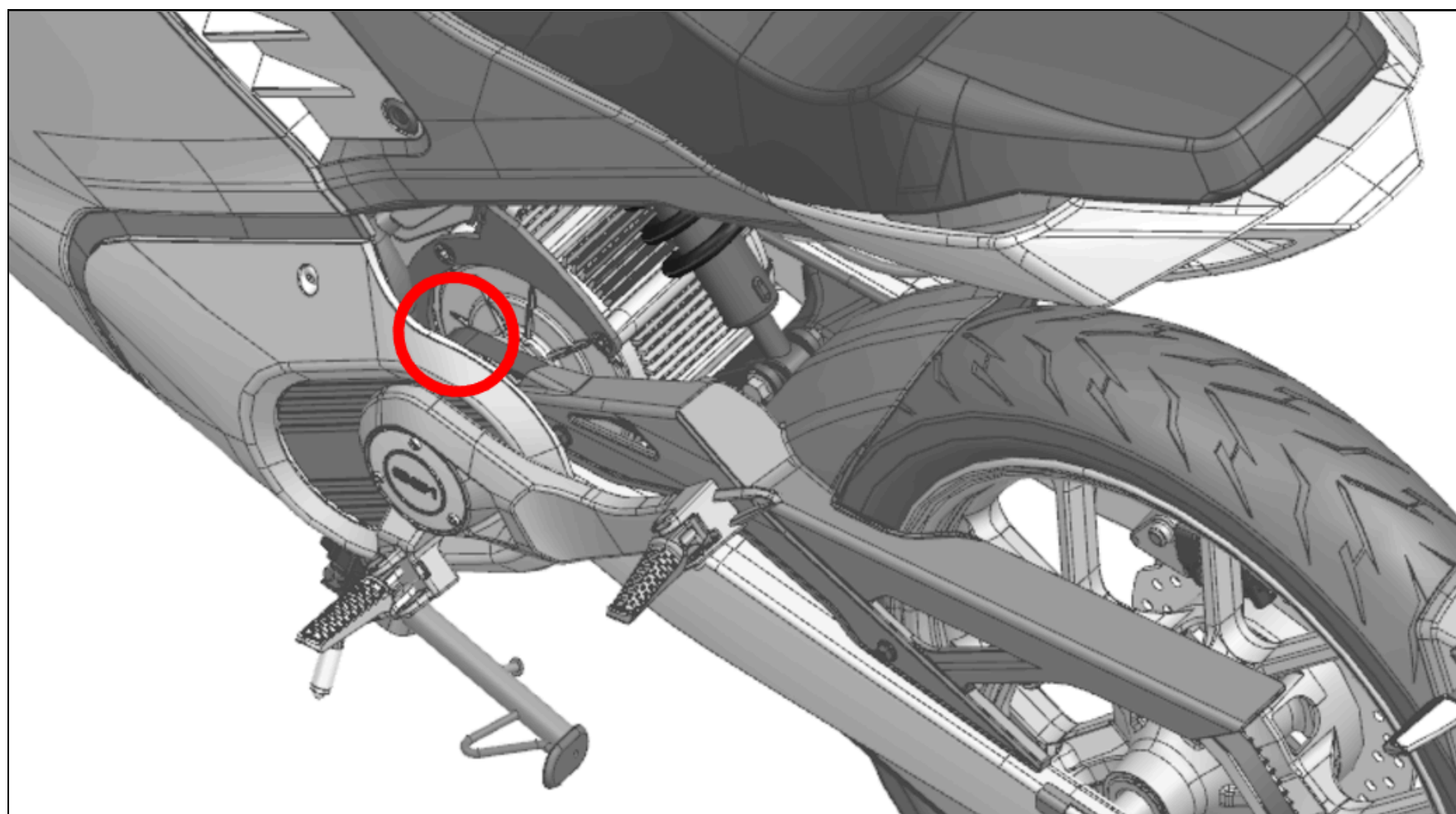

O código de identificação do veículo (VIN) e o código de série do motor são requisitados para o licenciamento e registro do veículo no DETRAN - Departamento Estadual de Trânsito.



# Painel de instrumentos



O painel de instrumentos da Leva EG1 conta com um display colorido TFT de alta resolução. A sua exibição completa com todas as informações, que deve ser verificada durante a inicialização do painel de instrumentos, está representada abaixo - incluindo o velocímetro digital e as luzes indicadoras e de advertência ao condutor.

## Exibição completa do painel de instrumentos



## Luzes de advertência e informações do painel de instrumentos

	Mudança de direção Esquerda	Luzes de alerta Simultâneas		Modo de proteção		Baterias sincronizadas	Modo condução máxima (45km/h) NORMAL (60km/h) SPORT (80km/h) TURBO (100km/h)
	Mudança de direção Direita			Advertência Sistemas de controle do motor e gerenciamento de baterias		Modo recuperação de energia	
	Farol alto Luz de advertência e ultrapassagem		Função indisponível		Cavalete lateral acionado	<b>RANGE 188888 km</b> Autonomia máxima (km)	
	Farol baixo		Advertência Estado de carga das baterias		Velocímetro (km/h)	<b>TRIP 188888 km</b> Distância percorrida (km)	
<b>READY</b>	Partida		Modo de frenagem	 Estado de carga das baterias <b>SOC 100%</b>	<b>ODO 188888 km</b> Odômetro (km)		
	Advertência Motor elétrico		Modo de parada				





# Controles

LEVA

A funcionalidade dos controles esquerdo e direito e de cada um dos interruptores da motocicleta EG1 é detalhada a seguir:

## Vista de cima da motocicleta

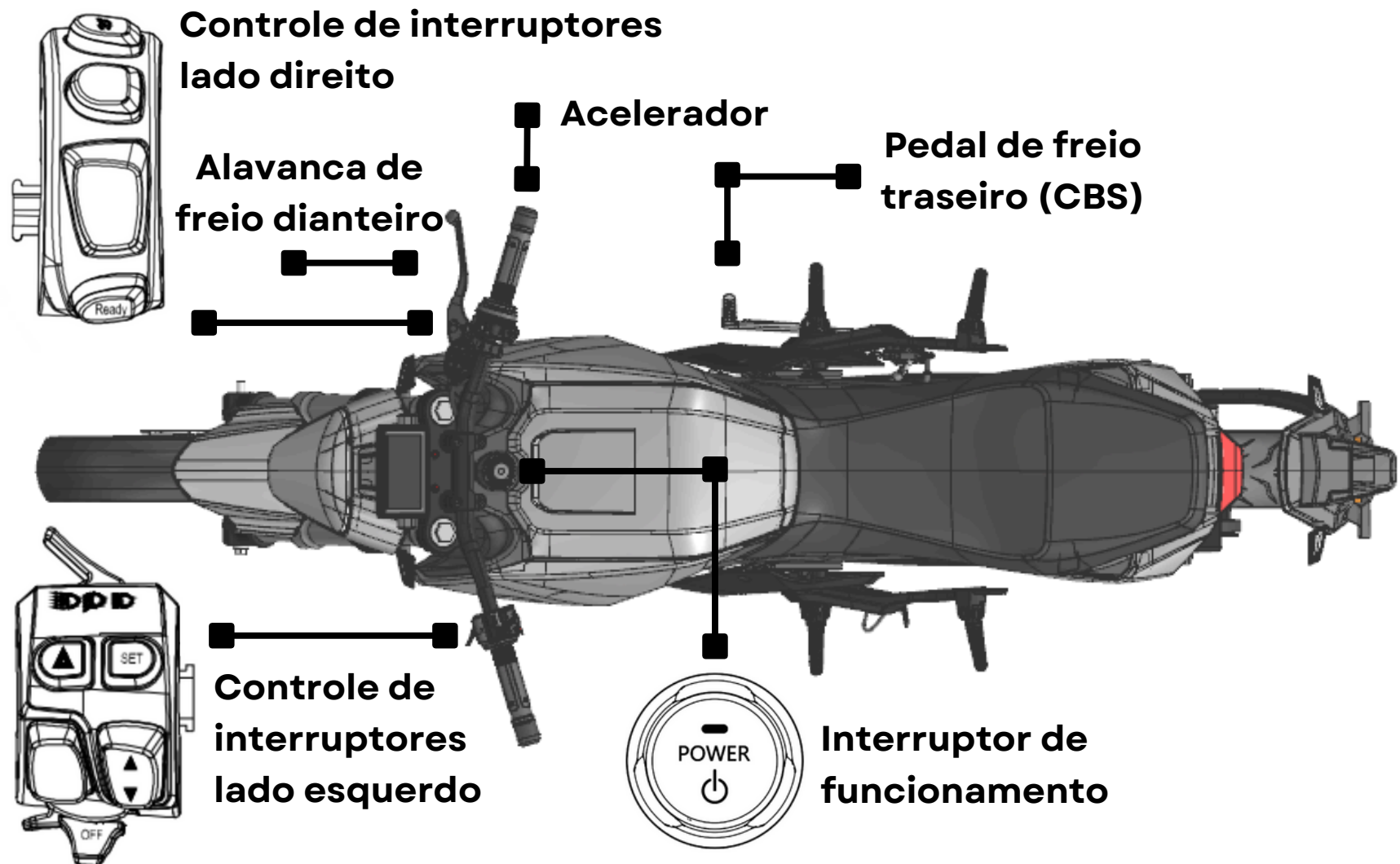

## Controle de interruptores lado esquerdo

### Vista de cima



### Vista de frente

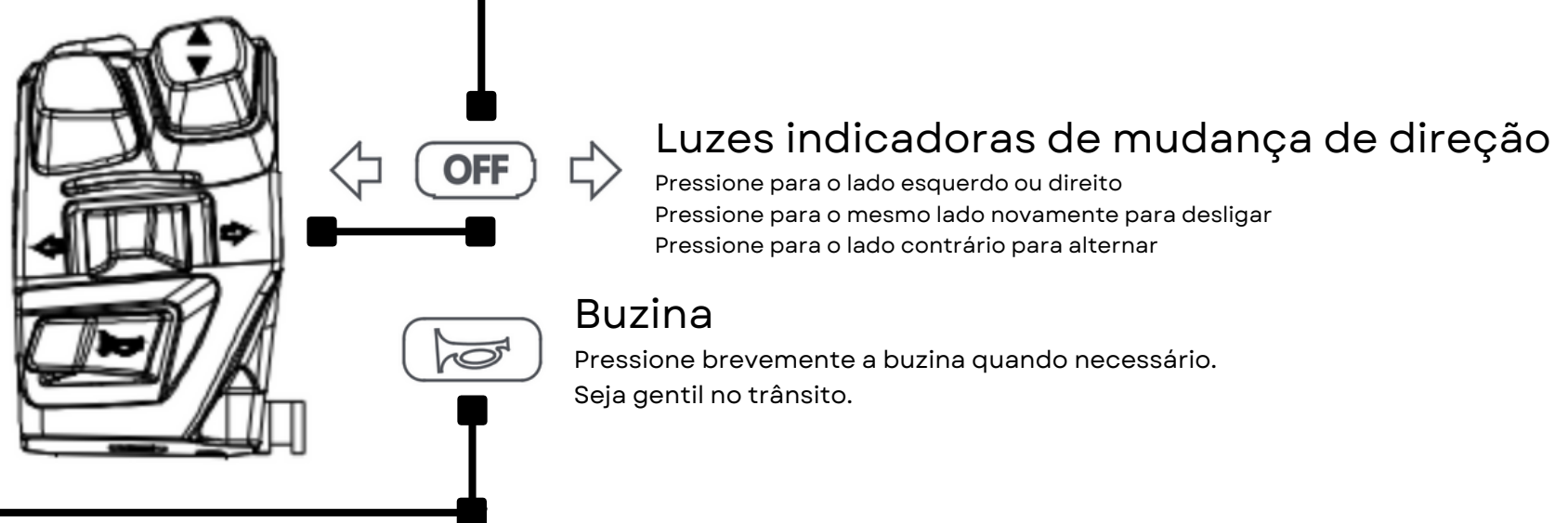

# Controles



## Controle de interruptores lado esquerdo

### Vista de frente

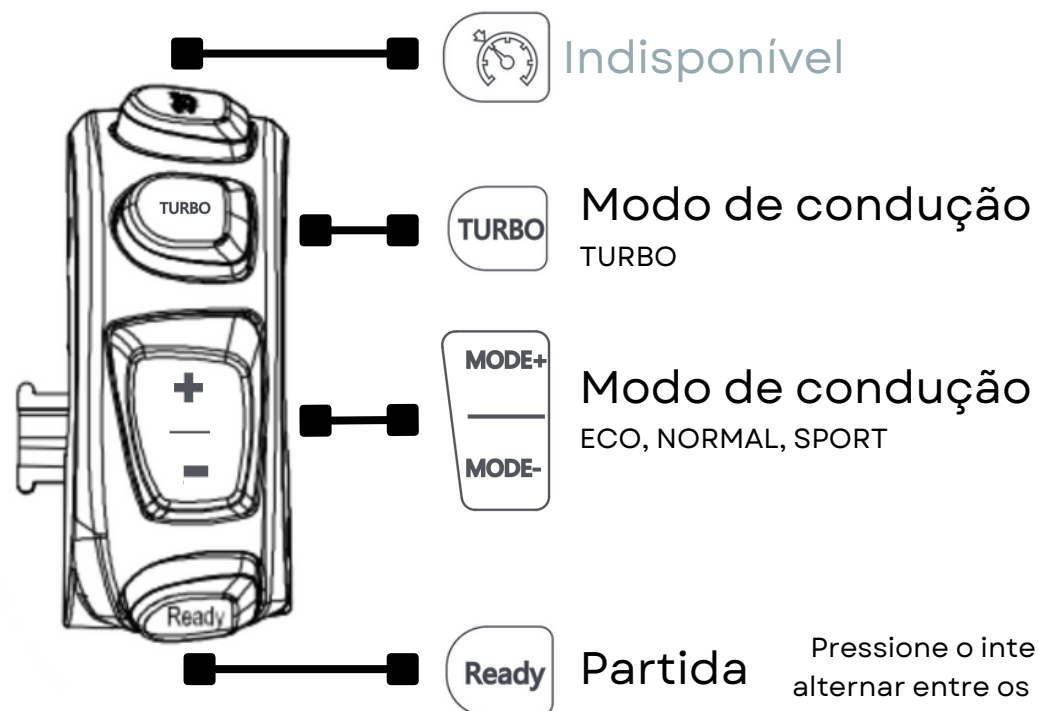

Pressione o interruptor durante marcha para ligar/desligar o modo de condução TURBO. A liberação do modo TURBO requer estado de carga (SOC) mínimo das baterias >55%.

Pressione os interruptores **+** e **-** durante marcha para alternar entre os modos de condução ECO, NORMAL e SPORT.

Pressione o interruptor durante parada para alternar entre os modos de PARTIDA e PARADA.

# Chave e cartão NFC

Originalmente, a EG1 acompanha 2 cartões NFC e 2 chaves. Recomenda-se a guarda de 1 item de cada para fins de reserva em caso de extravio. As funcionalidades do cartão e NFC e da chave são mostradas a seguir:

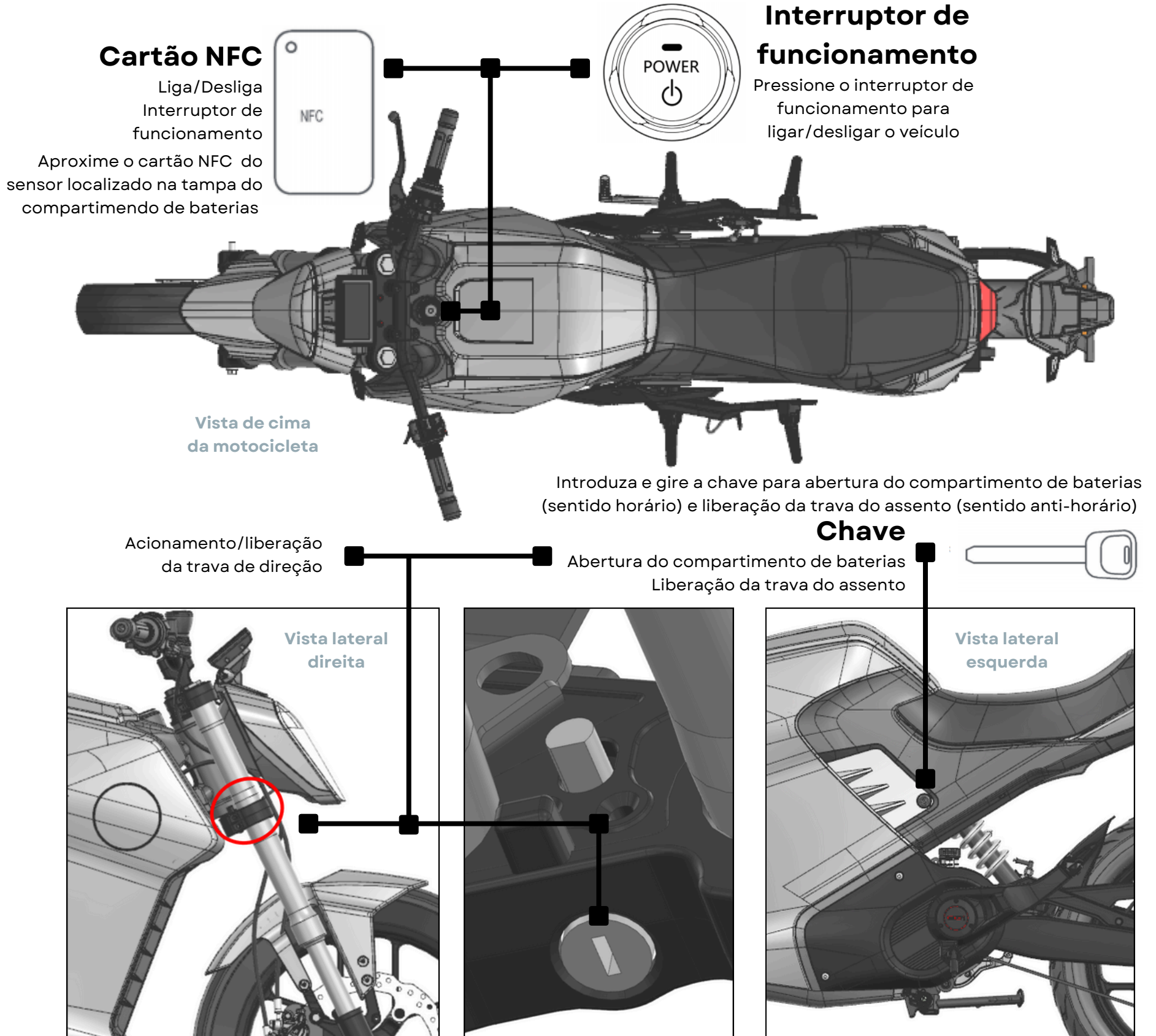



O reestabelecimento da capacidade de carga das baterias pode ser realizado diretamente no veículo, através do conector de carga disponível na motocicleta - com as baterias conectadas aos sistema elétrico - ou remotamente com a movimentação das baterias.

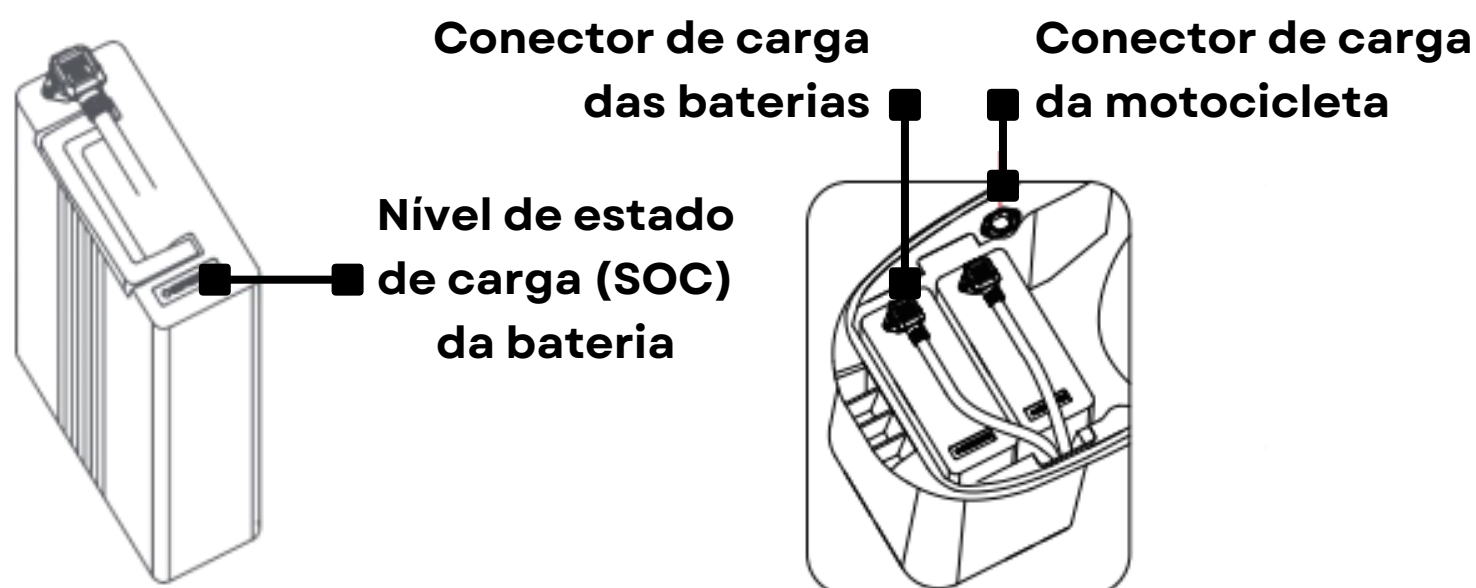

**Para realizar a recarga das baterias remotamente, primeiramente certifique-se de desligar o sistema elétrico da motocicleta. Desconecte os cabos de alimentação do conector de carga das baterias e mantenha quaisquer objetos afastados do compartimento para a livre retirada das baterias. Faça uso das alças de transporte disponíveis para a movimentação segura das baterias.**

Insira os conectores de carga do carregador nos respectivos conectores de carga das baterias. Em seguida, ligue o carregador em qualquer tomada de energia elétrica 100~240V.

O nível de carga das baterias será exibido através das luzes indicadoras. Quando as luzes indicadoras indicarem o preenchimento completo dos níveis, o carregamento estará completo.

Para carregamento integrado, com a bateria dentro do compartimento de bateria, abra-o, encaixe os cabos de bateria do interior do compartimento na(s) bateria(s) e conecte o cabo do carregador da porta de carregamento interno.

### **Antes de utilizar a bateria:**

- Por favor, confirme se o modelo da bateria é a bateria original do veículo antes de usar. Não use outras marcas ou modelos de baterias.
- Verifique se a aparência da bateria está intacta e certifique-se de que não haja fenômenos como danos, vazamentos, aquecimento, imersão e fumaça.



- O estado de carga (SOC) das baterias expedidas pela fábrica podem variar entre 30 e 60%. Não se preocupe, basta seguir as instruções normais durante o primeiro carregamento para completar a capacidade das baterias.



**Baterias usadas não podem ser desmontadas sem autorização e devem ser entregues aos departamentos profissionais relevantes para reciclagem e descarte!**

## ATENÇÃO:

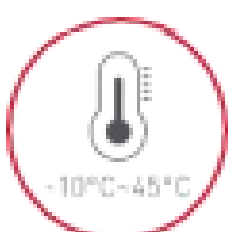

Por favor, opere usando baterias entre -10 °C e 45 °C



Por favor, evite molhar a bateria com água, bebidas, líquidos corrosivos, etc.



Por favor, evite deixar a bateria perto de fontes de calor, chamas abertas, gases inflamáveis e explosivos (líquidos).



Por favor, evite que objetos metálicos estranhos entrem na caixa da bateria.



**Em baixas temperaturas, a capacidade utilizável das baterias poderá ser reduzida. Se a bateria apresentar odor, calor, deformação ou outras condições anormais, interrompa o uso imediatamente, mantenha a bateria em local aberto e entre em contato com a assistência técnica.**

A bateria não é um componente reparável pelo usuário. Se ocorrer alguma anormalidade, entre em contato com a assistência técnica.



**A desmontagem não autorizada de baterias representa risco grave para a segurança do usuário e implica na invalidação da garantia do produto.**



## AMBIENTE DE CARREGAMENTO



Por favor, use o carregador original fornecido com a bateria para carregar. Não carregue com carregadores de outros modelos, mesmo que sejam da mesma marca.



Carregue a bateria em temperaturas que variam de 0°C a 35 °C.



Não exceda 12 horas de tempo de carregamento, evite afetar a vida útil da bateria.

- O nível da bateria aumenta rapidamente no estágio inicial do carregamento, mas diminui no estágio posterior. Este é um programa definido para segurança de carregamento, o que é normal.
- Ao carregar no inverno, a temperatura externa é mais baixa. A 0°C, a bateria para de carregar, o que é um fenômeno normal. Coloque a bateria em uma temperatura ambiente adequada para garantir o efeito de carregamento.
- Durante o processo de carregamento, alguns dos carregadores de caixa de alumínio que configuramos têm um efeito de aumento de temperatura, e a temperatura da superfície é relativamente alta, o que é um fenômeno normal. Fique tranquilo para usá-los. Mantenha longe do alcance de crianças.

## PRECAUÇÕES AO USAR CARREGADORES



- É estritamente proibido carregar em espaço confinado, sol escaldante e ambiente de alta temperatura. Não é permitido colocar o carregador em um balde ou portamalas para carregar.



- Ao carregar, insira a bateria primeiro e depois adicione a energia da rede elétrica. Após carregar o suficiente, primeiro desligue a energia da rede elétrica e depois desconecte o plugue da bateria.



- A capacidade de armazenamento mais adequada para baterias é de 50%. O armazenamento de longo prazo da capacidade da bateria abaixo de 10% ou acima de 90% resultará em degradação irreversível da capacidade.
- O modo de proteção de autoconsumo para armazenamento seguro de baterias da Leva Motors, com os seguintes padrões técnicos.
  - Não uso de longo prazo, armazenado no veículo (sem desconectar o plugue da bateria), com um período máximo de segurança de um mês, caso contrário, pode haver alimentação da bateria que não pode ser reparada.
  - Não uso de longo prazo, capacidade da bateria não inferior a 50%, armazenada separadamente ou colocada no veículo (desconectando o plugue da bateria), com um período máximo de segurança de 3 meses, caso contrário, pode haver problemas irreparáveis com a alimentação da bateria.
- Evite armazenar baterias em locais com risco de queda, pois a queda pode causar danos incontrolláveis dentro da bateria e pode causar vazamento, calor, fumaça, fogo ou explosão.



O uso indevido dos itens acima causa subtensão da bateria e alimentação de energia, o que não está dentro do escopo da responsabilidade de garantia.



- Quando a luz verde estiver acesa, a energia deve ser cortada imediatamente. É proibido conectar o carregador sem carga à fonte de alimentação CA por um longo período sem carregar.
- Durante o processo de carregamento, se a luz indicadora estiver anormal, houver um odor ou a caixa do carregador estiver superaquecido, o carregamento deve ser interrompido imediatamente e o carregador deve ser reparado ou substituído.
- Não desmonte ou substitua os componentes dentro do carregador por conta própria.
- Ao substituir o carregador, ele deve corresponder ao modelo da bateria.

## **AMBIENTE DE ARMAZENAMENTO**

- Se a bateria for colocada no veículo, devido à operação do sistema inteligente e do sistema de alarme do veículo, ele consumirá constantemente a energia da bateria. Após o veículo ficar com a bateria por um período de tempo, é normal que o painel de instrumentos exiba uma diminuição na energia da bateria. É normal que a bateria consuma cerca de 5% de sua energia quando estacionada por 8 horas.
- Mantenha a temperatura ambiente. Armazene a bateria em temperaturas que variam de 0°C a 25 °C. Não armazene a bateria em um ambiente acima de 40 °C, pois isso pode causar degradação irreversível da capacidade. Se o veículo não for usado por um longo período (como no inverno, verão ou outras circunstâncias especiais), a bateria deve ser retirada e armazenada separadamente e regularmente mantida para carregamento. Caso contrário, pode levar ao esgotamento completo da bateria e danos irreversíveis. Por tais problemas, a falha da bateria não estará dentro do escopo de garantia.





A instalação de peças e acessórios não recomendados pela Leva Motors pode causar mau funcionamento da motocicleta e comprometer a segurança veicular, além de implicar na perda de garantia do produto a qualquer prazo.

**Funcionamento:** Peças e acessórios não autorizados pela Leva Motors podem causar perda de desempenho da motocicleta, reduzindo a autonomia, a velocidade máxima e a vida útil do veículo e de suas baterias.

**Segurança:** Componentes não autorizados pela Leva Motors podem falhar durante o uso e causar sinistros. Alterações nos sistemas de freios, suspensão ou direção, por exemplo, podem resultar na perda de controle da motocicleta.

**Garantia:** A instalação de peças e acessórios não autorizados pela Leva Motors pode invalidar a garantia do produto.

A utilização de peças, acessórios e softwares que implicam em modificações dos sistemas elétricos e eletrônicos não autorizados pela Leva Motors pode causar curtos-circuitos, sobrecargas e outros danos irreversíveis a motocicleta.





# Condições adversas



As motocicletas elétricas da Leva Motors são destinadas ao uso urbano, capazes de percorrer trechos de vias de trânsito rápido e rodovias, além de superar aclives.



**A condução nestes trechos específicos, entretanto, precisa ser previamente avaliada e planejada pelo usuário.**

**Estado de carga das baterias (SOC):** Para a manutenção de velocidade superior a 60km/h e nos casos de partida e/ou regime de marcha em aclive, certifique-se que o nível de carga/capacidade das baterias é suficientemente adequado para promover um bom desempenho da motocicleta.



**Modo de condução:** Recomenda-se fazer uso do modo de condução SPORT para oferta de potência máxima e melhor desempenho da motocicleta nestas condições, incluindo as viagens acompanhadas de passageiro. Considere, porém, que a condução em modo SPORT implica maior consumo de energia e redução da autonomia.

**Modo de proteção:** Os sistemas de controle do motor e de gerenciamento das baterias monitoram constantemente as variáveis definidas para o adequado funcionamento da motocicleta e podem intervir automaticamente reduzindo instantaneamente e/ou gradativamente o desempenho do veículo, seja em razão da diminuição do nível de carga das baterias ou para evitar o superaquecimento dos sistemas elétricos e de propulsão - sobretudo em condições de temperatura ambiente elevada (calor excessivo).



# Condições adversas



Os sistemas elétricos e eletrônicos das motocicletas elétricas da Leva Motors possuem proteção adequada contra a infiltração de água e sujeira, em condições normais de uso.



**A condução do veículo em situações adversas de chuva intensa, incluindo potenciais eventos caracterizados como alagamentos, enchentes e/ou inundações, entretanto, pode comprometer a segurança do usuário e a integridade dos sistemas elétricos e eletrônicos da motocicleta.**

**Perda de controle da direção:** A presença de água no pavimento reduz a aderência dos pneus, aumentando o risco de derrapagens e perda de controle da direção. A frenagem se torna menos eficiente, exigindo maior distância para a desaceleração e parada do veículo.

**Visibilidade reduzida:** A chuva forte limita a visibilidade, dificultando a percepção de obstáculos, outros veículos e perigos na pista de rolamento, como buracos e detritos.

**Danos ao sistema elétrico:** A condução em áreas alagadas - especialmente quando o nível de água situar-se acima do eixo das rodas da motocicleta - pode causar danos severos ao produto e comprometer o funcionamento da motocicleta.

Se for inevitável conduzir em condições de chuva, reduza a velocidade, mantenha uma distância segura dos outros veículos e fique atento.

**Priorize a sua segurança.**



## Revisões programadas



As motocicletas elétricas da Leva Motors exigem cuidados específicos para manutenção do desempenho e durabilidade. Siga rigorosamente o plano de manutenção recomendado, efetuando todas as revisões programadas. As revisões periódicas são essenciais para a inspeção do produto e o monitoramento de avarias, garantindo a sua segurança e o melhor desempenho de sua motocicleta elétrica.



**As revisões programadas devem ser realizadas nos prazos determinados, conforme a tabela de manutenção programada, em concessionários autorizados pela Leva Motors, para que seja mantida a garantia do produto.**

Para cada revisão periódica realizada em sua motocicleta, exija o preenchimento, carimbo e assinatura do controle de manutenções programadas, identificando corretamente a indicação do odômetro/prazo - o que ocorrer primeiro.



**A não apresentação ou a extravio dos comprovantes de revisão pode invalidar a garantia do produto.**

**ATENÇÃO:** As revisões periódicas devem ser realizadas da seguinte forma:

**1ª Revisão:** 1.000km - com tolerância de +/- 10% (deve ocorrer entre 900 e 1.100 km), ou 6 meses desde a data de venda ao primeiro proprietário, com tolerância de +/- 30 dias - válido somente para a primeira ocorrência.

**2ª Revisão:** 5.000km - com tolerância de +/- 10% (deve ocorrer entre 4.500 e 5.500km), ou 12 meses da data de venda ao primeiro proprietário - com tolerância de +/- 30 dias - válido somente para a primeira ocorrência.

**Demais revisões:** a cada 5.000km - com tolerância de +/- 300km, ou tolerância de +/- 30 dias.



**Caso as condições apresentadas não sejam observadas pelo proprietário, poderá ocorrer a perda da garantia.**



# Revisões programadas



Além das manutenções programadas, é responsabilidade do proprietário a realização de inspeções de segurança regulares tais como a verificação da pressão e do nível de desgaste dos pneus, o perfeito funcionamento do sistema de iluminação, entre outros.

Item a Verificar	Evento	Observações
Carga da bateria	Antes do uso	Verifique a luz indicadora.
Luzes de advertência	Antes do uso	Certifique-se que todas as luzes estão funcionando corretamente.
Luzes e buzina	Antes do uso	Teste todas as luzes e a buzina.
Funcionamento dos freios	Antes do uso	Verifique a eficiência dos freios dianteiro e traseiro.
Fluido de freio	Antes do uso	Complemente se necessário, utilizando o fluido recomendado.
Pastilhas de freio	Antes do uso	Verifique o desgaste das pastilhas.
Pneus	Antes do uso	Verifique a pressão e o desgaste dos pneus.
Sistema de direção	10.000km	Verifique se a direção está firme e sem folgas.
Cavalete lateral	10.000km	Certifique-se que o cavalete está bem fixado.
Suspensão	10.000km	Verifique se os amortecedores estão funcionando corretamente.



# Plano de manutenção



**Revisão de Entrega  
0km**

Data: \_\_/\_\_/\_\_\_\_

Concessionário:

\_\_\_\_\_  
CARIMBO E ASSINATURA

**1ª Revisão  
(1.000km ou 6 meses)**

\_\_\_\_\_km

Data: \_\_/\_\_/\_\_\_\_

Concessionário:

\_\_\_\_\_  
CARIMBO E ASSINATURA

**2ª Revisão  
(5.000km ou 12 meses)**

\_\_\_\_\_km

Data: \_\_/\_\_/\_\_\_\_

Concessionário:

\_\_\_\_\_  
CARIMBO E ASSINATURA

**3ª Revisão  
(10.000km ou 18 meses)**

\_\_\_\_\_km

Data: \_\_/\_\_/\_\_\_\_

Concessionário:

\_\_\_\_\_  
CARIMBO E ASSINATURA

**4ª Revisão  
(15.000km ou 24 meses)**

\_\_\_\_\_km

Data: \_\_/\_\_/\_\_\_\_

Concessionário:

\_\_\_\_\_  
CARIMBO E ASSINATURA

**5ª Revisão  
(20.000km ou 30 meses)**

\_\_\_\_\_km

Data: \_\_/\_\_/\_\_\_\_

Concessionário:

\_\_\_\_\_  
CARIMBO E ASSINATURA

**6ª Revisão  
(25.000km ou 36 meses)**

\_\_\_\_\_km

Data: \_\_/\_\_/\_\_\_\_

Concessionário:

\_\_\_\_\_  
CARIMBO E ASSINATURA

**7ª Revisão  
(30.000km)**

\_\_\_\_\_km

Data: \_\_/\_\_/\_\_\_\_

Concessionário:

\_\_\_\_\_  
CARIMBO E ASSINATURA

**8ª Revisão  
(35.000km)**

\_\_\_\_\_km

Data: \_\_/\_\_/\_\_\_\_

Concessionário:

\_\_\_\_\_  
CARIMBO E ASSINATURA

**9ª Revisão  
(40.000km)**

\_\_\_\_\_km

Data: \_\_/\_\_/\_\_\_\_

Concessionário:

\_\_\_\_\_  
CARIMBO E ASSINATURA



# Plano de manutenção



**10ª Revisão**  
**(50.000km)**  
\_\_\_\_\_km  
**Data:** \_\_/\_\_/\_\_\_\_  
**Concessionário:**  
\_\_\_\_\_  
CARIMBO E ASSINATURA

**11ª Revisão**  
**(55.000km)**  
\_\_\_\_\_km  
**Data:** \_\_/\_\_/\_\_\_\_  
**Concessionário:**  
\_\_\_\_\_  
CARIMBO E ASSINATURA

**12ª Revisão**  
**(60.000km)**  
\_\_\_\_\_km  
**Data:** \_\_/\_\_/\_\_\_\_  
**Concessionário:**  
\_\_\_\_\_  
CARIMBO E ASSINATURA

**13ª Revisão**  
**(65.000km)**  
\_\_\_\_\_km  
**Data:** \_\_/\_\_/\_\_\_\_  
**Concessionário:**  
\_\_\_\_\_  
CARIMBO E ASSINATURA

**14ª Revisão**  
**(70.000km)**  
\_\_\_\_\_km  
**Data:** \_\_/\_\_/\_\_\_\_  
**Concessionário:**  
\_\_\_\_\_  
CARIMBO E ASSINATURA

**15ª Revisão**  
**(75.000km)**  
\_\_\_\_\_km  
**Data:** \_\_/\_\_/\_\_\_\_  
**Concessionário:**  
\_\_\_\_\_  
CARIMBO E ASSINATURA

**16ª Revisão (80.000km)**  
\_\_\_\_\_km  
**Data:** \_\_/\_\_/\_\_\_\_  
**Concessionário:**  
\_\_\_\_\_  
CARIMBO E ASSINATURA

**17ª Revisão (85.000km)**  
\_\_\_\_\_km  
**Data:** \_\_/\_\_/\_\_\_\_  
**Concessionário:**  
\_\_\_\_\_  
CARIMBO E ASSINATURA

**18ª Revisão (90.000km)**  
\_\_\_\_\_km  
**Data:** \_\_/\_\_/\_\_\_\_  
**Concessionário:**  
\_\_\_\_\_  
CARIMBO E ASSINATURA

**19ª Revisão (95.000km)**  
\_\_\_\_\_km  
**Data:** \_\_/\_\_/\_\_\_\_  
**Concessionário:**  
\_\_\_\_\_  
CARIMBO E ASSINATURA



## **TERMO DE GARANTIA LEVA MOTORS LTDA.**

### **GARANTIA DE PRODUTOS LEVA**

Este documento tem como objetivo detalhar as condições e os termos de garantia dos produtos LEVA, cobrindo componentes e acessórios da moto, bem como as exclusões que se aplicam à garantia.

- **Início da Garantia:** A contagem do período de garantia começa a partir da data de aquisição do produto pelo cliente.
- A garantia será concedida somente se TODAS as revisões periódicas mencionadas no manual do proprietário forem rigorosamente efetuadas, na periodicidade informada pelo fabricante.

#### **1. Bateria de Lítio**

- **Período de Garantia:** 24 meses ou 30.000 km, o que ocorrer primeiro.
- **Cobertura:** A bateria de lítio está coberta por defeitos de fabricação durante o período de garantia. Caso ocorra falha nos primeiros 6 meses ou 5.000 km, a bateria será substituída por uma nova. Após esse período, nos 18 meses subsequentes, se a bateria apresentar quebra ou mal funcionamento, a bateria será submetida a reparos ou manutenção sem custo adicional.
- **Descrição da Garantia:** Falhas como tensão anormal, falha na carga/descarga e menos de 60% da capacidade serão fornecidas com serviço pós-venda.

#### **2. Chassi / Estrutura da Moto**

- **Período de Garantia:** 36 meses.
- **Cobertura:** A garantia cobre rachaduras, fraturas, deformações ou dessoldagem da estrutura metálica do chassi da moto, desde que tais falhas não sejam causadas por uso inadequado ou acidentes.

#### **3. Motor**

- **Período de Garantia:** 18 meses.
- **Cobertura:** A garantia cobre problemas de qualidade causados por forças não externas, como perda de fase da bobina, queima, desmagnetização de imã.



## **4. Carregador**

- Período de Garantia: 12 meses.
- Cobertura: O carregador está coberto por falhas de desempenho ou problemas de qualidade que não podem ser reparados devido a um problema no produto. A garantia não cobre danos causados por mau uso ou uso inadequado.

## **5. Controladora**

- Período de Garantia: 18 meses.
- Cobertura: A controladora eletrônica está coberta por falhas de desempenho ou problemas de qualidade que não podem ser reparados devido a um problema no produto. A garantia não cobre danos causados por mau uso ou uso inadequado.

## **6. Partes do Corpo da Moto**

- Período de Garantia: 12 meses ou 12.000 km, o que ocorrer primeiro.
- Itens cobertos: alças direcionais, direcionais, colunas, garfos traseiros, rodas dianteiras de alumínio, rodas traseiras de alumínio, amortecedor dianteiro e traseiro, amortecedores, sistema de freio a disco, suporte principal, suporte lateral, suporte frontal, rack traseiro, suporte de para-lama.
- Cobertura: Estão cobertas as falhas de desempenho ou problemas de qualidade que não podem ser reparados devido a um problema no produto

## **7. Partes Elétricas**

- Período de Garantia: 12 meses ou 12.000 km, o que ocorrer primeiro.
- Itens cobertos: farol, piscas, lanternas traseiras, luzes de matrícula, luzes de marcação, instrumentos, controle central, combinação, interruptores, fechaduras, portas de carregamento USB, DCDC.
- Cobertura: Estão cobertas as falhas de desempenho ou problemas de qualidade que não podem ser reparados devido a um problema no produto.





## **8. Peças de Desgaste**

- Cobertura: Não cobertas pela garantia.
- Itens: peças plásticas pintadas, espelhos retrovisor, sapatas de freio, pneus, porta de carregamento, componentes, cabos, plugues de cabos de alimentação, peças externas, peças PP e outras peças que não são incluído nas categorias acima.
- Descrição: As peças sujeitas ao desgaste natural não estão cobertas pela garantia.

## **Exclusões da Garantia**

A garantia não se aplica nas seguintes situações:

- Uso Indevido ou Manutenção Incorreta: Danos causados por falha do usuário em seguir as instruções de uso, manutenção ou ajustes do produto conforme o manual do usuário. Isso inclui danos decorrentes de condução imprópria, excesso de velocidade, sobrecarga ou falhas em ajustes e manutenção.
- Danos Externos ou Força Maior: A garantia não cobre danos causados por fatores externos como chuva, imersão em gelo ou neve, fumaça, corrosão devido a produtos químicos, ou por eventos de força maior, como terremotos, incêndios, inundações, ou distúrbios sociais.
- Modificação ou Reparos Indevidos: Danos causados por modificações não autorizadas, desmontagem, reparos realizados pelo usuário ou o uso de peças não originais ou não recomendadas pela LEVA.
- Danos à Bateria por Cuidados Inadequados: Se o usuário não seguir as instruções de cuidado e manutenção da bateria, como a falta de uso prolongada ou o armazenamento inadequado do veículo, que pode resultar em perda irreparável de capacidade ou subtensão da bateria.



Danos de Acidente: Danos decorrentes de colisões, quedas, acidentes de trânsito, sobrecarga ou uso inadequado do veículo que comprometa a integridade do produto.

- Falta de Manutenção Programada: A garantia não cobre danos ou falhas decorrentes da falta de realização das revisões periódicas ou manutenção programada conforme recomendado no manual de instruções.
- Problemas Estéticos: A insatisfação do usuário com a aparência estética do produto, como cor, acabamento ou detalhes de design, não é coberta pela garantia.

## Disposições Finais

- Responsabilidade do Usuário: Para que a garantia seja válida, o usuário deve seguir todas as orientações de uso, manutenção e revisões do produto conforme especificado no manual do usuário.

Em caso de dúvidas ou para solicitar a utilização da garantia, entre em contato com o atendimento ao cliente LEVA.

